

# TABLE SUISEKI

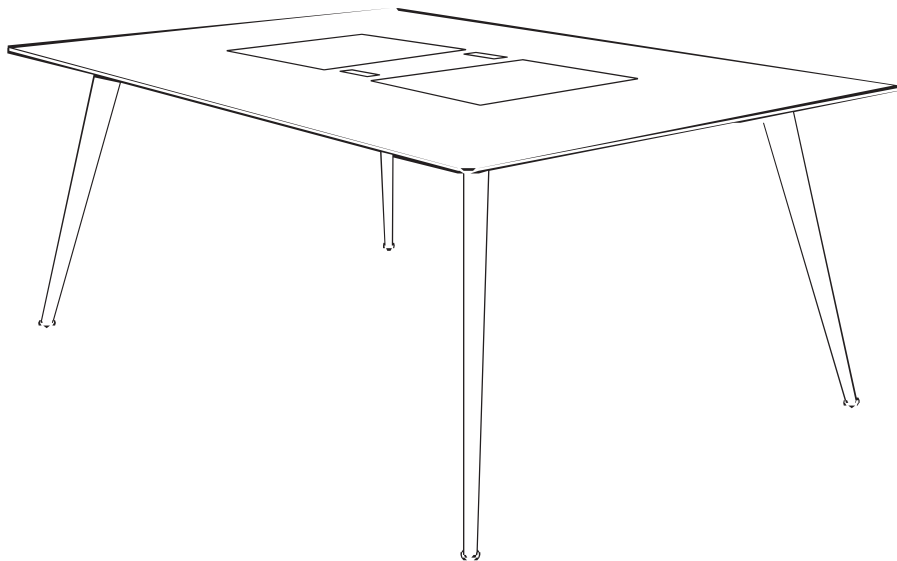

## INSTRUCTIONS DE MONTAGE

### CONTENU DE LA BOITE

Plateau de table  
x1

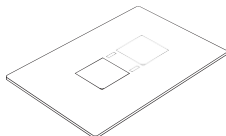

Pieds réglables  
x4

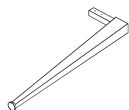

Pierres  
x2

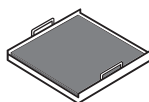

Vis  
x12



Câble AC  
x1

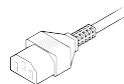

2 personnes sont nécessaires pour le montage

1



Matériel de montage inclus

# ÉTAPE 1

- Ouvrez la boîte dans la position indiquée.
- Détachez la boîte qui protège les pieds.
- Retirez ensuite les protections sans bouger la table.

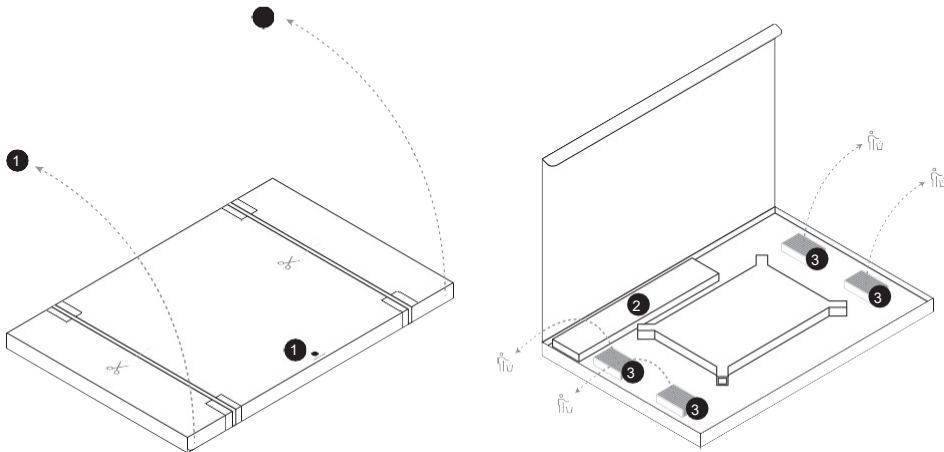

# ÉTAPE 2

Déballiez les pieds et vissez-les au plateau

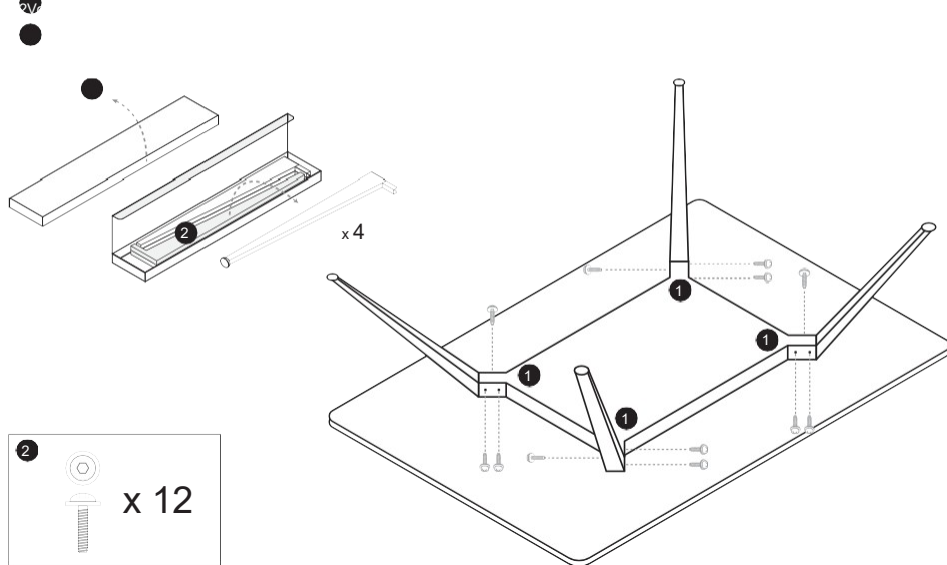

## ÉTAPE 3

Retourner la table (entre deux personnes).

Retirer le ruban adhésif qui maintient les protections.

Sur les côtés, retirer les plateaux de cuisson avec leurs pierres et déballez-les.

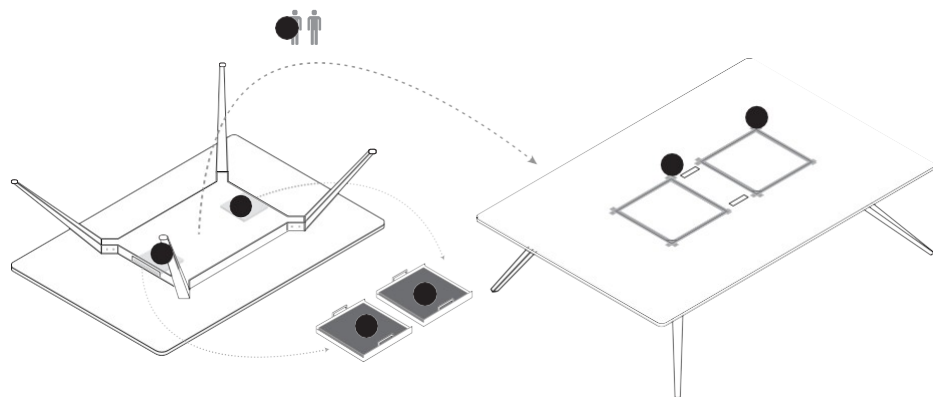

## ÉTAPE 4

**IMPORTANT** : Retirer toujours les protections et les ranger sur les côtés avant de brancher sur le secteur. Placer ensuite les plateaux de cuisson au bon endroit avec les pierres à l'aide des poignées.

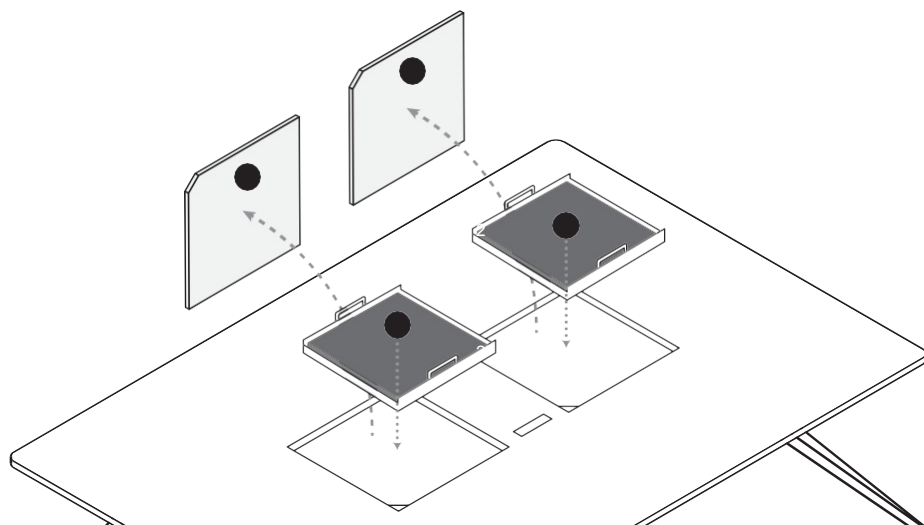

# ÉTAPE 5

La table est maintenant prête à être branchée sur le secteur via le câble inclus

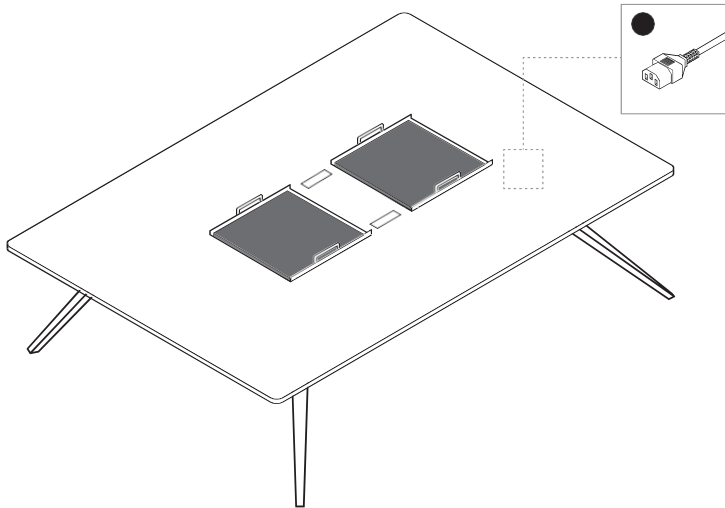

## INDICATIONS POUR LA PREMIÈRE UTILISATION

- Une fois les plateaux de cuisson disposés et la table branchée sur le secteur, allumez chaque pierre avec sa commande correspondante en appuyant sur l'interrupteur pendant 4 secondes.
- Le même interrupteur est utilisé pour régler la puissance ou l'intensité de la chaleur pour la cuisson.
- Il est conseillé de chauffer la pierre à la puissance maximale et, une fois que vous aurez commencé à cuisiner, de réduire la puissance au fur et à mesure que la pierre chauffe et en fonction des besoins de chaque aliment.

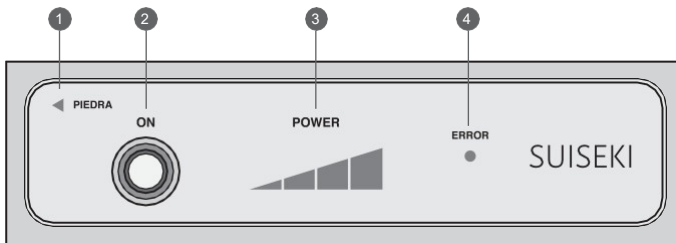

● Indicateur de pierre.

● Bouton On/Off. Régulateur de température.

● Niveau de température.

● Voyant d'erreur.