

MESA SUISEKI

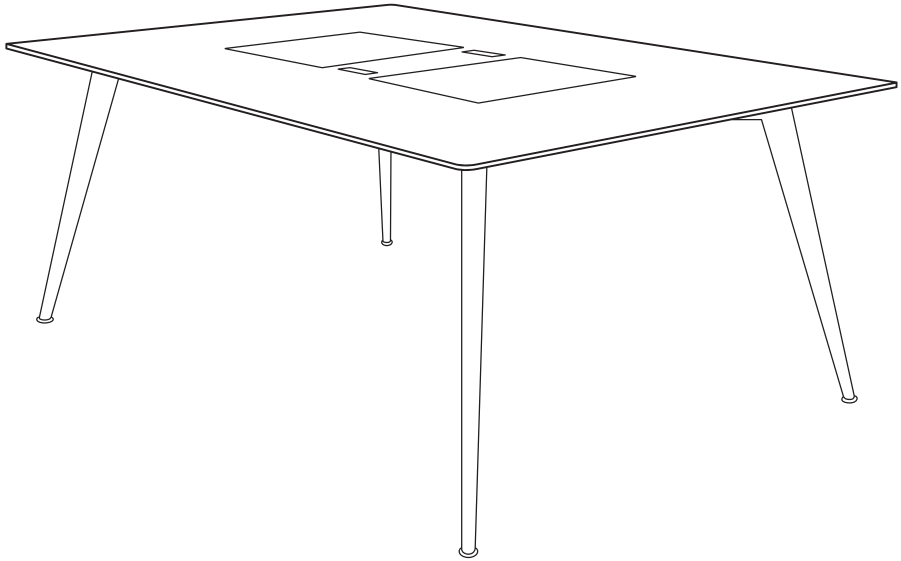

INSTRUCCIONES DE MONTAJE

CONTENIDO DE LA CAJA

Encimera mesa
x1

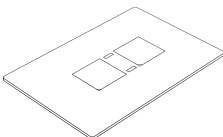

Patas regulables
x4

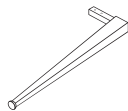

Piedras
x2

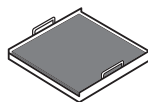

Tornillos
x12



Cable AC
x1

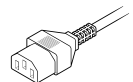

Necesario 2 personas
para el montaje



Material de
montaje incluido

PASO 1

- 1 Abra la caja en la posición indicada.
- 2 Separe la caja que protege las patas.
- 3 A continuación, retire las protecciones sin mover la mesa.

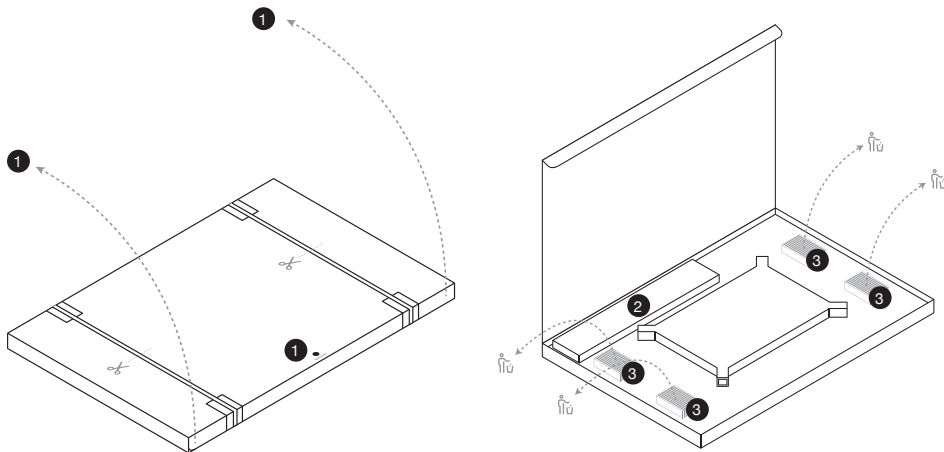

PASO 2

- 1 Desembale las patas y atorníllelas a la encimera.
- 2 Encontrará la tornillería y llave de montaje en la caja de las patas.

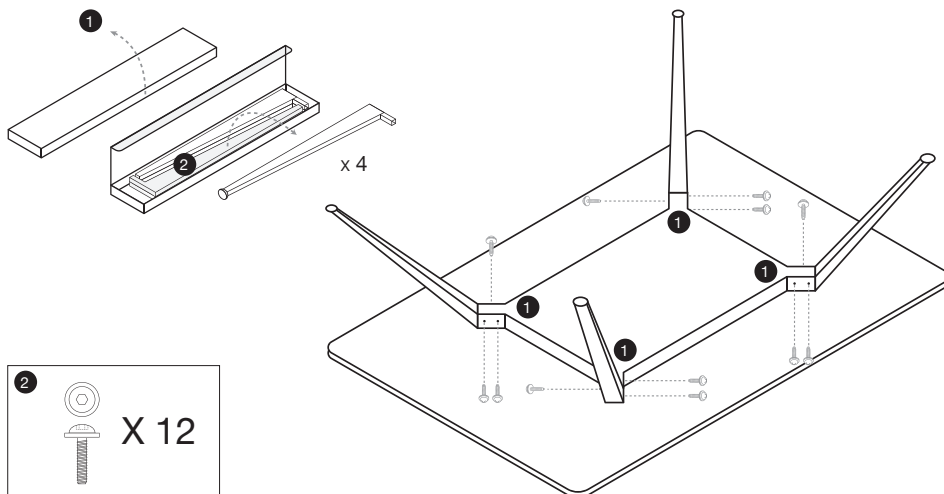

PASO 3

- 1 Dar la vuelta a la mesa (entre dos personas).
- 2 Retirar la cinta que sujeta las tapas.
- 3 Por los laterales, sacar las bandejas de cocción con sus piedras y desembalarlas.

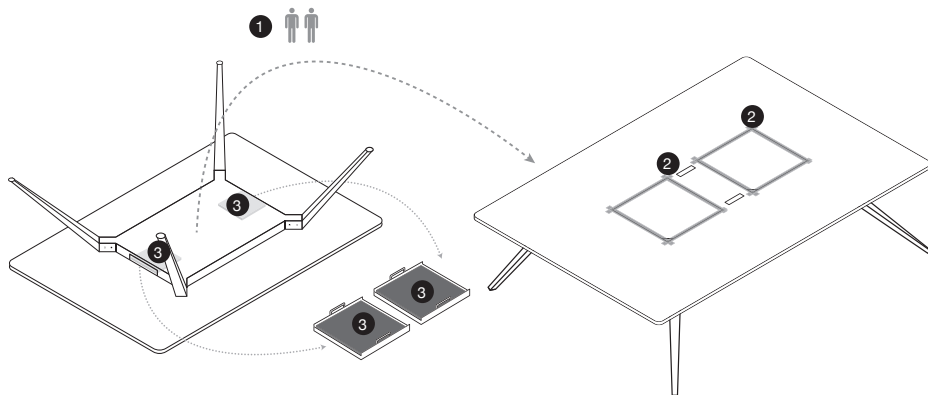

PASO 4

- 1 **IMPORTANTE:** Siempre, antes de conectar a la corriente, retirar las tapas y guardarlas en los laterales.
- 2 Después, poner en su lugar las bandejas de cocción con las piedras, con la ayuda de las asas.

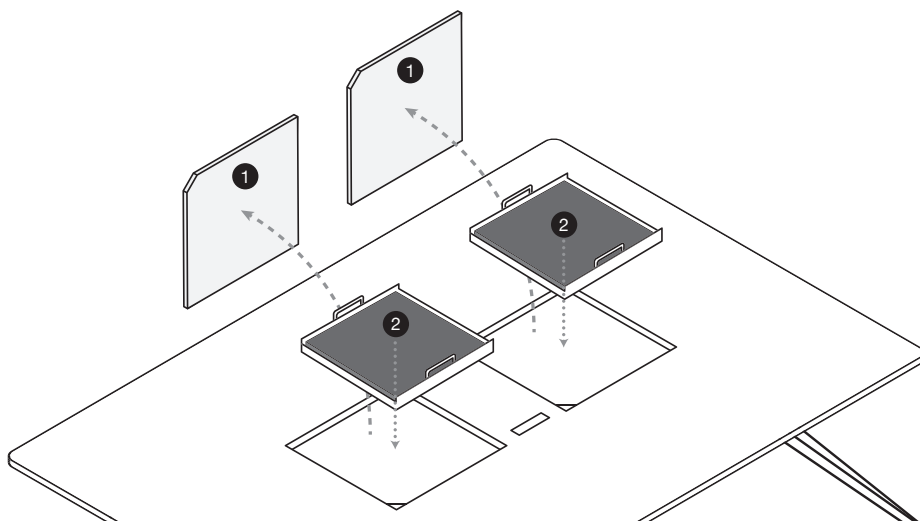

PASO 5

- 1 La mesa ya está lista para ser enchufada a la red mediante el cable que encontrará en la caja.

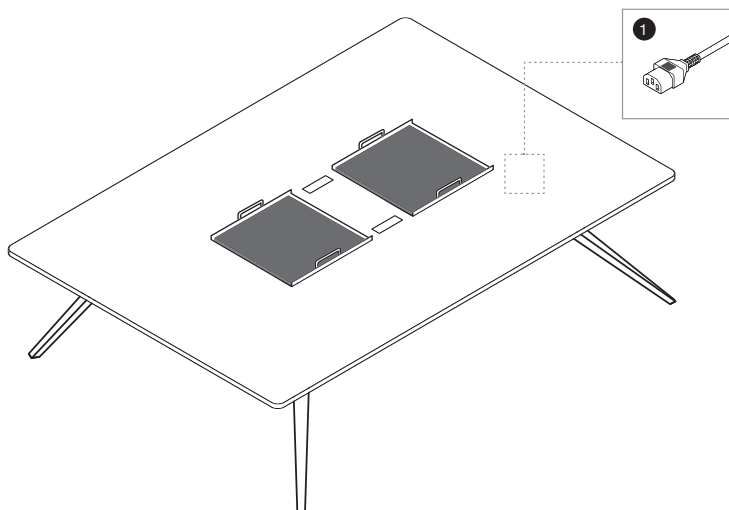

INDICACIONES DEL PRIMER USO

- Una vez estén dispuestas las bandejas de cocción y enchufada la mesa a la red, encenderemos cada piedra con su mando correspondiente pulsando el interruptor durante 4 segundos.
- Ese mismo interruptor sirve para regular la potencia o intensidad del calor para cocinar.
- Es aconsejable calentar la piedra a máxima potencia y, una vez empezemos a cocinar, ir disminuyendo la potencia según vaya cogiendo temperatura la piedra y en función de lo que requiera cada alimento.

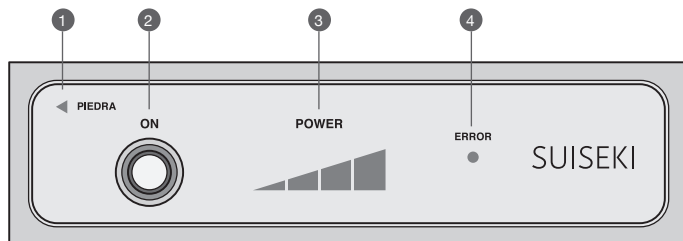

- 1 Indicador de piedra.
- 2 Botón de encendido/apagado. Regulador de temperatura.
- 3 Nivel de temperatura.
- 4 Luz de error.